

*rainbow*<sup>®</sup>  
**POWERNOZZLE**<sup>™</sup>

使用說明書

## 重要的安全指示



這個符號代表「小心」。

使用電器時，應始終遵循基本預防措施，包括：



這個符號代表「使用本產品前

請閱讀所有使用說明」。

1. 僅按本說明書所述方式使用產品。僅適用於RHCS19 Rainbow 機型。
2. 為了降低觸電的風險，只能在室內使用。
3. 為避免火災，切勿用真空吸塵器來清理任何燃燒或冒煙的物品，例如香煙、火柴或熱灰。
4. 為避免觸電，切勿用潮濕的手操作電動拍打器或其插頭。
5. 為避免受傷，請勿將任何物體放入開口內。如果任何開口被堵住，請不要使用真空吸塵器；保持開口遠離灰塵、棉絮、頭髮和任何可能減少氣流的物品。
6. 為避免受傷，保持開口和活動部件遠離頭髮、寬鬆的衣服、手指和身體的所有部位。
7. 為了降低觸電的風險 - 只用以清理乾物。不要在室外或潮濕的表面使用電動拍打器。
8. 為了減少移動部件傷人的風險，在清潔或維修前要拔掉電源插頭。
9. 本電動拍打器採用雙層絕緣。僅使用相同的替換零件。請參閱維修雙層絕緣電器的說明。
10. 雙層絕緣器具有雙層絕緣電器有下列一種或多種標記：有「DOUBLE INSULATION」或「DOUBLE INSULATED」字樣或雙層絕緣符號（回字形）。在雙層絕緣電器中，用兩個絕緣系統代替接地。雙層絕緣電器上不應設置接地機構，也不應在電器上增加接地裝置。維修雙層絕緣電器，需要極其小心並具備系統知識，並且只能由合格的維修人員來完成。雙層絕緣電器的替換零件必須使用完全相同的零件。
11. 為避免火災，切勿用真空吸塵器來清理易燃或可燃液體，例如汽油，或在可能有易燃或可燃液體的地方使用。
12. 歲以上兒童、殘障或精神障礙人士、或缺乏經驗及知識的使用者，必須在監督下使用 Rainbow 真空吸塵器，或在使用前學習有關 Rainbow 真空吸塵器的安全操作方式，同時了解可能的危險。孩童應該受到監督，以確保他們不把 Rainbow 真空吸塵器當作玩具。孩童在沒有監督的情況下不得進行清潔和維護的動作。
13. 僅用電動拍打器清理乾物。請勿在室外或潮濕的表面使用。
14. 避免用電動拍打器清理尖銳的物體。別針、髮夾、大頭釘、蠟筆和鉛筆頭等可能會損壞刷輓或皮帶。
15. 在接上電動拍打器之前，一定要確保您的 Rainbow 真空吸塵器電源沒有插電。
16. 請勿給馬達上油。馬達經過持久性潤滑而且密封。
17. 在原始硬面地板上使用電動拍打器之前，請諮詢地板製造商。然後在不顯眼的地方測試電動拍打器，以確認地板沒有因而損壞。
18. 電動拍打器不適用於拋光或光亮的硬面地板。此外，在拋光或光亮的硬面地板移動電動拍打器時，電動拍打器不可處於運轉狀態，同時直管組應處於直立鎖定狀態，使電動拍打器後縮以兩個後輪在拋光或光亮的硬面地板上移動。

# Rainbow® 電動拍打器 Power Nozzle™

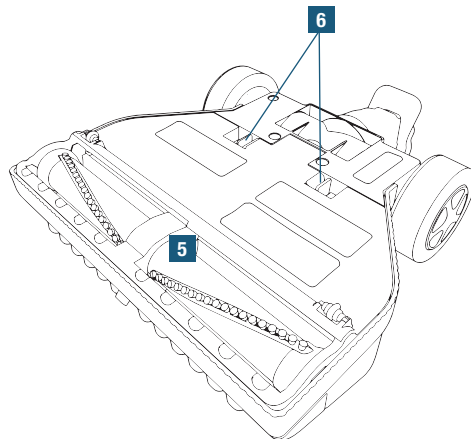
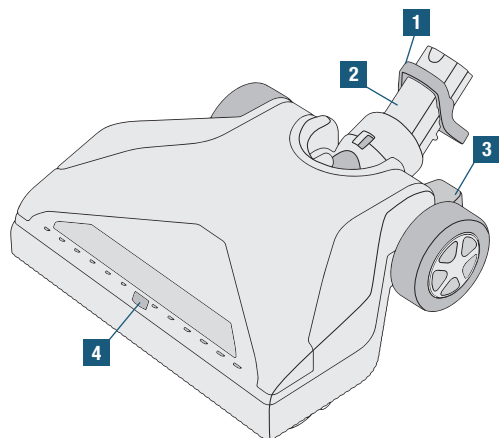

1. 腳踏釋放器
2. 轉軸臂
3. 直立鎖定狀態釋放踏板
4. 氣流控制
5. 刷輥
6. 底板釋放卡榫

聯絡授權Rainbow 經銷商以取得電動拍打器的替換皮帶和其他零件。

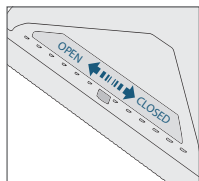

## 空氣流量控制

電動拍打器可以控制氣流量。對於細緻的表面，如地毯、超細纖維地毯和床墊，電動拍打器的洩氣口應在**打開位置**。對於所有其他用途，電動拍打器的洩氣口應在「關閉」位置。

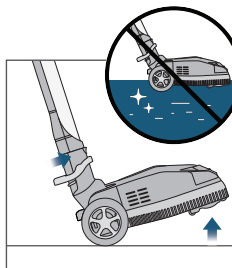

## 拋光或光亮的硬面地板

**⚠ 小心：**電動拍打器不適用於拋光或光亮的硬面地板。

此外，在拋光或光亮的硬面地板移動電動拍打器時，電動拍打器不可處於運轉狀態，同時直管組應處於直立鎖定狀態，使電動拍打器後縮以兩個後輪在拋光或光亮的硬面地板上移動。

## 故障排除指南

本 Rainbow 電器已經過全面測試和檢查。如果出現小問題，下面的故障排除程序可能有助於識別和修正該問題。如果您無法解決此問題，請聯絡 Rainbow 授權經銷商進行維修。未列於此的任何維修程序均應由 Rainbow 授權經銷商或維修中心執行。

**⚠ 警告：** 在對設備進行維修前斷開電源。如果不這樣做，可能會導致觸電或人身傷害。

問題	可能的原因	可能的解決方案
電動拍打器的馬達不轉動。	手把啟動扣板未作動。	必須扣下軟管手把上的啟動扣板。
	沒有連接直管。	確保正確連接直管。
	直管電氣連結沒有接受。	確保直管已連結妥當。
	馬達自動復歸保護器已作動。	關掉 Rainbow 真空吸塵器。等待 30 秒。再打開 Rainbow 真空吸塵器。
電動拍打器的馬達運轉中，但刷頭沒有轉動。	皮帶斷裂。	斷開電源：拆下底板；確定刷頭可自由轉動；更換皮帶。
電動拍打器刷頭停止轉動，亦無法以手轉動之。	刷頭室有異物卡住。	斷開電源：拆下底板；清除異物；確定刷頭可以自由轉動。
	軸承磨損。	聯絡授權 Rainbow 經銷商或維修中心更換刷輓。
電動拍打器收集碎片的效果不佳。	空氣室堵塞。	斷開電源：拆下底板；清理整個氣室。
	直管或軟管堵塞。	斷開電源：去除阻塞的異物；接上 Rainbow 真空吸塵器；確定空氣能在軟管中自由流動。
	刷毛無法觸及地毯。	扣鎖底板前確定底板完全到位；如果刷毛磨得太短，更換刷頭。

# 電動拍打器 Power Nozzle™ 的組裝和操作

## 組裝

1. 在使用電動拍打器之前，請按照 Rainbow 快速入門指南備妥 Rainbow 真空吸塵器。
2. 將末端直管的公頭插入位於電動拍打器頂部的開口中。向下壓直到按鈕扣發出鎖定聲。
9. 要使電動拍打器脫離直管，請踩下轉軸臂上的腳踏釋放器。

## 操作

3. 插上 Rainbow 真空吸塵器的插頭。
4. 按下主電源開關。Rainbow 真空吸塵器總是以高速啟動。
5. 要解除直立鎖定狀態，請用左腳踩下直立鎖定釋放踏板。然後向後拉。
6. 要啟動電動拍打器，請扣下軟管手把上的啟動扣板。放開啟動扣板可停止電動拍打器。
7. 引導電動拍打器在地毯上慢慢自由輕鬆地來回。一切交給電動拍打器和 Rainbow 真空吸塵器。
8. 若要將電動拍打器鎖定在直立狀態，請用左腳踩下直立狀態鎖定踏板。接下來，抓住直管組前推，以使直管組完全進入卡榫鎖定狀態。鬆開直立狀態鎖定踏板。

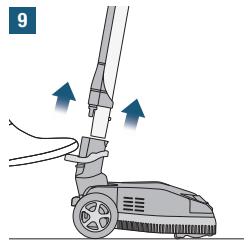
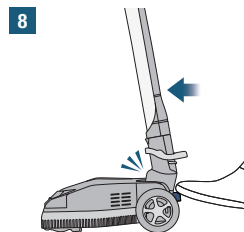
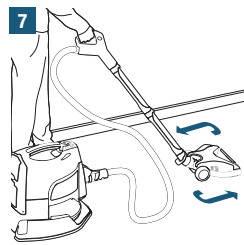
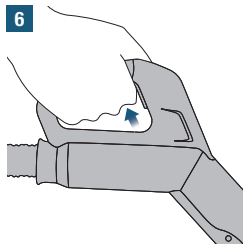
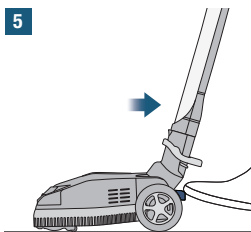
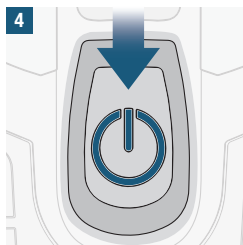
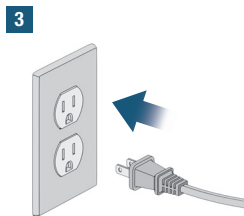
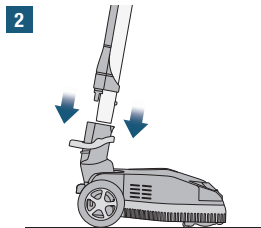

## 更換電動拍打器 Power Nozzle™ 皮帶

為了獲得最佳性能，我們建議您每 12 到 18 個月更換一次 Rainbow 電動拍打器皮帶，或者當您發現清潔性能下降時進行更換。您的電動拍打器配有一個替換皮帶，可以很容易地在幾分鐘內進行更換。該替換皮帶位於底板下的備用皮帶槽內。如需額外的替換皮帶，請與 Rainbow 授權經銷商聯絡。

**警告：** 維修時，始終要斷開電源。

1. 把電動拍打器倒過來。同時擠壓兩個卡榫，將卡榫向上拉，將底板翻向電動拍打器的前端後取下。
2. 抓住皮帶附近的皮帶門，將其翻向到底板的後端，露出皮帶和黃銅的電動皮帶輪。
3. 使用一字形螺絲起子，向上撬開刷輓的兩端，直到刷輓脫離電動拍打器。
4. 從電動皮帶輪上拆下皮帶，然後從電動拍打器上拆下刷輓。
5. 丟棄磨損或破損的皮帶，換上新皮帶。對齊新皮帶的凹槽與刷輓中心滑輪上的凹槽。
6. 調整刷輓的方向，使刷毛如圖 6 所示。將刷輓和皮帶置於黃銅電動皮帶輪上，對齊新皮帶的凹槽與黃銅電動皮帶輪的凹槽。
7. 注意「八角形」刷輓端蓋和電動拍打器內的「八角形」卡槽。還請注意電動拍打器「八角形」卡槽附近的兩個「定位」軌。將刷輓向前拉，拉緊皮帶，使皮帶伏貼於黃銅電動皮帶輪上。調整刷輓的位置，以使「八角形」端蓋位於「定位」軌上。
8. 用您的拇指前推「八角形」的端蓋，直到刷輓落進電動拍打器的「八角形」卡槽。確保「八角形」端蓋正確安裝在「八角形」卡槽中。轉動刷輓，確保皮帶正確安裝在刷輓滑輪和黃銅電動滑輪上。
9. 向前扣上皮帶門聽到啪的一聲後關上。
10. 重新裝上底板，確保前後夾片完全啣合。
11. 皮帶更換完畢。

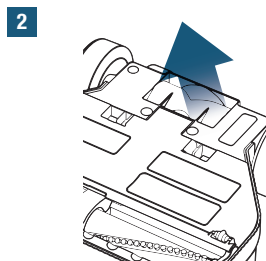
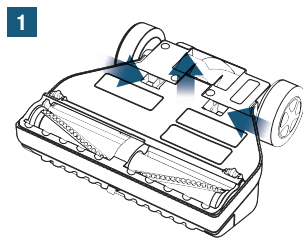

3

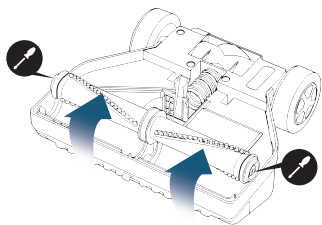

4

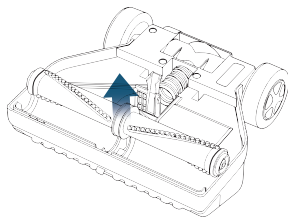

5A

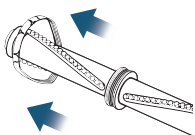

5B

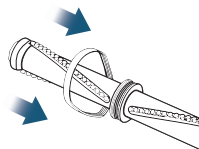

6

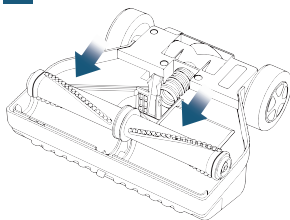

7A

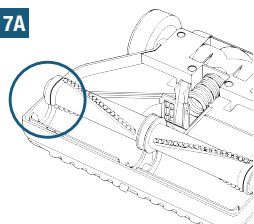

7B

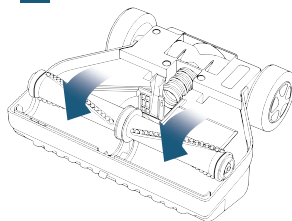

8

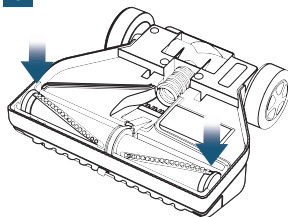

9

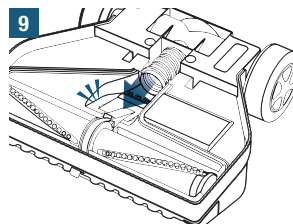

10

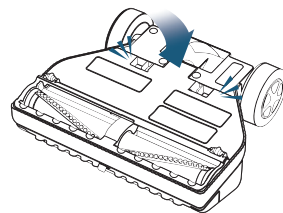

聯絡授權Rainbow 經銷商以取得電動拍打器的替換皮帶和其他零件。



[rainbowsystem.com](http://rainbowsystem.com)

Rexair LLC 公司 | 特洛伊市, 密西根州

© 2019 Rexair LLC 公司 | R17480AR